

BAB III
TINJAUAN KASUS

A. Pengkajian

Nama perawat:	Kaivin Farid M	Nama Puskesmas:	Puskesmas Berbah
		Tgl. Pengkajian:	Senin 24 Juli 2023
Nama KK:	Tn. W	No. Family Folder (jika ada)	
Alamat & No.telp.	Pucangan rt 05 Jogotero Berbah Sleman		
Pekerjaan KK	Buruh	Usia KK	61 thn
Jenis Kelamin KK	Laki-laki	Pendidikan KK	SD
Riwayat Imunisasi		Asuransi kesehatan	BPJS Kesehatan
Pemberi Informasi	Ny. T	Hub. dengan KK:	Suami
		Hub. dengan KK:	
		Hub. dengan KK:	

1. Tujuan perawatan individu
 - a. Ibu T mampu mengontrol hipertensi
 - b. Ibu T mampu mengetahui penanganan hipertensi
 - c. Ibu T mampu mengimplemntasikan air rebusan bawang putih untuk menurunkanhipertensi
2. Tujuan perawatan keluarga
 - a. Fungsi keluarga (keluarga mampu merawat anggota keluarga ang sakit)
3. Pengkajian kesehatan keluarga
 - a. Pengkajian Genogram dan Komposisi Keluarga
 - 1) Lokasi rumah

WC	Kamar 2	Kamar 1	Ruang Tamu	Hala man
Dapur				

2) Daftar anggota keluarga dalam format tabel dengan penjelasan garis hubungan darah dan gambarlah genogram keluarga

No	Nama	Jenis kelamin	Hub. Dengan KK	Usia	Pendidikan	Pekerjaan /pendapatan	Asuransi kesehatan	Riwayat imunisasi	Riwayat penyakit
1	Bp. W	Laki-laki	KK	61	SD	Buruh	BPJS	Lengkap	Tidak ada
2	Ibu T	Perempuan	Istri	58	SD	Ibu rumah tangga	BPJS	Lengkap	Hipertensi

Genogram (gambaran minimal 3 generasi dan diberi tanda anggota keluarga yang serumah)

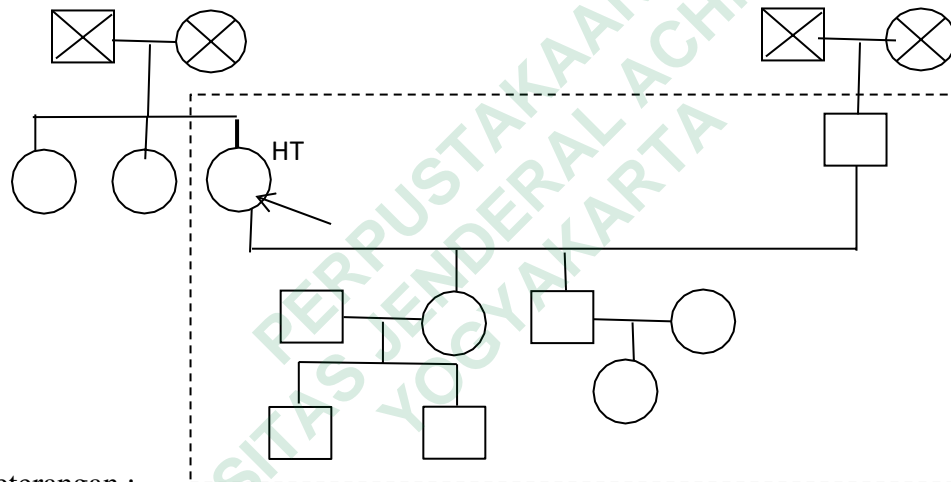

Keterangan :

Laki laki	□	Tinggal satu rumah	-----
Perempuan	○	Pasien	←
Garis keturunan	—		
Meninggal	×		

3) Tipe keluarga:

- keluarga inti
- √ keluarga besar

- single career
- dyadic family
- commuter family
- lain-lain :

4) Suku bangsa:

- jawa
- sunda
- batak
- Madura
- lain – lain :

5) Agama:

- Islam
- kristen
- Kristen katolik
- Kristen protestan
- Hindu
- Budha
- Konghucu
- lain-lain

6) Status ekonomi keluarga:

Status pendapatan keluarga

- golongan pendapatan rendah ($\leq 1.500.000$ /bulan)
- golongan pendapatan sedang ($> 1.500.000$ s.d $2.500.000$ /bulan)
- golongan pendapatan tinggi ($> 2.500.000$ s.d $3.500.000$ /bulan)
- golongan pendapatan sangat tinggi ($> 3.500.000$ /bulan)

Penghasilan

- $<$ UMR domisili (Rp1.000.000/bulan)

>UMR domisili (Rp...../bulan)

Pekerjaan (ayah/istri/anak)

√ Buruh

tani

pedagang

swasta

PNS/TNI/POLRI

guru/dosen

lain-lain

Alokasi dana

7) Aktivitas rekreasi keluarga :

√ menonton tv bersama

main game bersama

makan bersama di luar rumah

olahraga (voli, sepakbola, badminton dll)

lain-lain Pantai (bersama warga lain)

b. Pengkajian Ecomap Keluarga

1) Informasi lingkungan dalam rumah:

Keadaan dalam rumah (coret yang tidak perlu)

Ventilasi baik

Konsumsi air cukup

Listrik baik

Toilet bersih

Sistem kebersihan dalam rumah cukup

Perabotan rumah tangga tertata

Lain-lain

2) Informasi lingkungan di luar rumah:

- Sampah dibakar
- Drainase cukup
- Hewan peliharaan tidak ada
- Sumber budaya penyebab sumber jenis penyakit

3) Informasi tetangga dan masyarakat:

- Posyandu ada/ ~~tidak ada~~
- Posbindu ada/tidak ada
- Puskesmas keliling ada/tidak ada
- Puskesmas pembantu ada/tidak ada
- Puskesmas induk ada/tidak ada
- Klinik swasta/bidan/dokter umum ada/ ~~tidak ada~~
- Sepeda/motor/mobil ada/ ~~tidak ada~~
- Bis/angkotan kota/ojek online/ojek pangkalan ada/ tidak ada

4) Informasi jaringan sosial dan sumber-sumber yang bermanfaat bagi keluarga:

- Pasar/warung/toko kelontong/
- Sekolah tk/sd/smp/sma
- Perguruan tinggi
- Arisan/pengajian/kumpulan RT/karang taruna
- Pos ronda
- Papan informasi
- Tempat rekreasi keluarga terdekat (Pule)

5) Gambarkan ecomap keluarga :

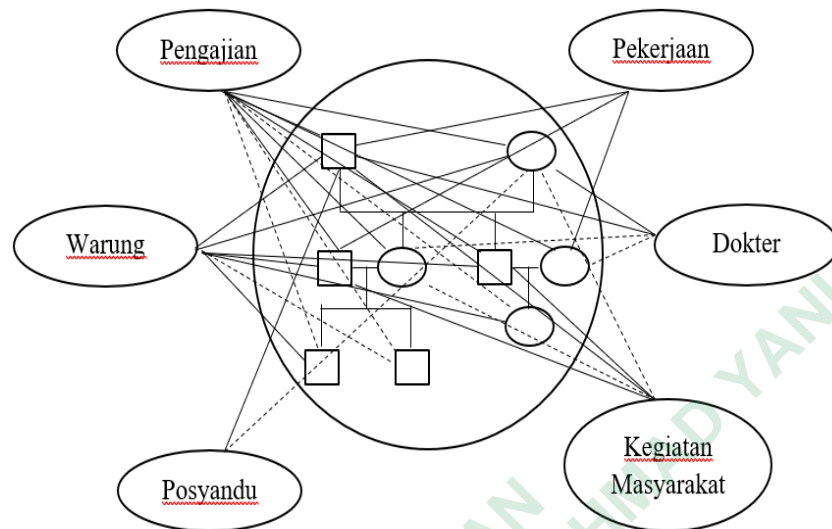

c. Pengkajian Attachment (hubungan kasih sayang) keluarga

1) Riwayat perkembangan keluarga sampai saat ini

Orangtua usia pertengahan :

- a) Menyediakan lingkungan yang meningkatkan kesehatan
- b) Mempertahankan hubungan – hubungan yang memuaskan dan penuh arti dengan para orangtua lansia dan anak-anak
- c) Memperkokoh hubungan perkawinan

2) Struktur keluarga

a) Struktur peran keluarga

Peran keluarga

√ Melindungi dan merawat keluarga

Peran ayah

√ Mencari nafkah

√ Melindungi keluarga

√ Mengambil keputusan keluarga secara tepat

Peran anak

Belajar

√ Patuh terhadap orang tua

√ Bekerja

√ Membantu perekonomian keluarga

kesimpulan:

- Peran anggota keluarga jelas/~~tidak~~ jelas
- Peran anggota keluarga ~~berubah-ubah~~/fleksibel/statis

Nilai sosial dan norma Gaya hidup keluarga:

- Budaya asing menolak
- Makanan cepat saji menolak
- Merokok/alkohol tidak
- Olahraga rutin tidak

Kesetaraan gender

- √ Ada kesetaraan gender antara laki-laki dan perempuan
- Tidak ada kesetaraan gender antara laki-laki dan perempuan

Peran gender laki-laki

- √ Mencari nafkah
- √ Mengurus rumah tangga

- Keadilan dalam keluarga ada/~~tidak~~
- Pendidikan ada/~~tidak~~
- Pekerjaan ada/~~tidak~~
- Agama satu agama
- Kepercayaan terhadap kesehatan ada/~~tidak~~
- Pengetahuan ada/~~tidak~~
- Sikap dan perilaku kesehatan ada/~~tidak~~

b) Proses komunikasi

pengiriman pesan

√ Langsung/~~tidak langsung~~

Elektronik komunikasi handphone/telephone

Alat pengiriman pesan surat menyurat ya/tidak

Pengirim dan penerima pesan

√ Orang tua

√ Anak

√ Saudara kejelasan

Komunikasi keluarga

√ Komunikasi fungsional

Komunikasi disfungsional

Hubungan keluarga dengan tetangga dan masyarakat

√ Baik

c) Struktur kekuatan keluarga

Kekuatan keluarga

√ Ayah

√ Istri

Anak

Mertua

Proses pengambilan keputusan keluarga

√ Bersama (musyawarah)

Otoriter

Liberal

Diktator

3) Fungsi keluarga

a) Fungsi afektif (fungsi mempertahankan kepribadian)

- √ Keluarga saling mengasihi
 - √ Keluarga saling menyayangi
 - √ Keluarga saling memahami
 - √ Keluarga saling menasihati
 - √ Keluarga saling menghargai
 - √ Keluarga saling memberikan dukungan
 - √ Keluarga saling memotivasi
- b) Fungsi sosialisasi
- √ Keluarga membolehkan suami/istri bermain/berkumpul dengan teman-temannya
 - √ Keluarga membolehkan suami/istri mengikuti kegiatan di masyarakat dan kantor
 - √ Keluarga membolehkan suami/istri/anak bermain/berkumpul dengan saudara
- c) Fungsi perawatan kesehatan
- Tugas keluarga:
- Keluarga mengenal masalah kesehatan terkait penyakit fisik, mental dan tumbang yang dialami keluarga
- √ Definisi, ~~penyebab, faktor risiko, diet~~, penanganan primer di rumah, ~~pencegahan penyakit (fisik)~~, pengobatan (coret yang tidak perlu)
 - Definisi, penyebab, faktor risiko, diet, penanganan primer di rumah, pencegahan penyakit (psikologis), pengobatan (coret yang tidak perlu)

Definisi, penyebab, faktor risiko, diet, penanganan primer di rumah, pencegahan keterlambatan pertumbuhan dan perkembangan, pengobatan, terapi (coret yang tidak perlu)

Keluarga dapat mengambil keputusan terkait dengan masalah kesehatan yang sedang dialami oleh anggota keluarga dan keluarga (keadaan sejahtera, permasalahan fisik, permasalahan psikologis)

√ Dapat mengambil keputusan

Tidak dapat mengambil keputusan

Keluarga merawat anggota keluarga yang sakit fisik dan psikologis

√ Penanganan primer, mampu/~~tidak mampu~~

√ Promosi kesehatan mampu/~~tidak mampu~~

√ Pencegahan mampu/~~tidak mampu~~

√ Penatalaksanaan penyakit mampu/~~tidak mampu~~

Keluarga memodifikasi lingkungan

Cidera fisik (jatuh, keracunan, dll) mampu

Permasalahan psikis (keamanan dan kenyamanan) mampu

Keluarga memanfaatkan fasilitas pelayanan kesehatan

√ Posyandu ya/~~tidak~~/rutin

Posbindu ya/tidak/rutin

Klinik Swasta/perawat/bidan ya/tidak/rutin

√ Dokter swasta ya/~~tidak~~/rutin

√ Puskesmas ya/~~tidak~~/rutin

√ Rumah sakit ya/~~tidak~~/rutin

Keluarga memenuhi kebutuhan fisiologis anggota keluarga

√ Fisik	mampu/ tidak mampu
√ Rasa aman dan nyaman	mampu/ tidak mampu
√ Hubungan sosial	mampu/ tidak mampu
√ Penghargaan	mampu/ tidak mampu
√ Aktualisasi diri	mampu/ tidak mampu
√ Rumah sakit	mampu/ tidak mampu

d) Fungsi reproduksi

- Rencana berkeluarga
- Rencana keturunan pertama
- Rencana/melakukan pemeriksaan ANC secara berkala
- Rencana keturunan berikutnya
- Rencana/melakukan pemakaian KB
- Rencana/melaksanakan memutuskan untuk menikah anak
- Rencana/melakukan adopsi anak
- Rencana/melaksanakan pemeriksaan kesehatan reproduksi
- √ Tidak berencana memiliki anak

e) Fungsi ekonomi

- √ Mengalokasikan dana pendapatan ya/~~tidak~~
- √ Alokasi dana belanja harian/bulanan sesuai/~~tidak sesuai~~
- Alokasi dana pendidikan sesuai/tidak sesuai
- Alokasi dana hari tua sesuai/tidak sesuai
- √ Alokasi dana kesehatan sesuai/~~tidak sesuai~~

d. Pengkajian Persepsi keluarga tentang kesejahteraan keluarga (Family tree wellbeing)

1) Sejarah konfrontasi masa lalu dengan permasalahan keluarga

a) Riwayat keluarga pada masa lampau

- Perceraian, pertengkaran dalam rumah tangga,
 - Perjudohan, anak kabur dari rumah,
 - Permasalahan keluarga besar,
 - Permasalahan warisan,
 - Permasalahan kesehatan
 - Permasalahan lainnya:
- b) Identifikasi riwayat konfrontasi terakhir dengan masalah-masalah keluarga:
- Ibu T Keluarga mengatakan tidak ada masalah karena jika ada masalah, keluarga langsung mengatasi. Hanya memiliki masalah kesehatan yaitu hipertensi sejak 7 bulan yang lalu.
- c) Reaksi keluarga terhadap masalah tersebut?
- Keluarga mengatakan jika ada masalah, keluarga langsung mengatasinya
- d) Hal yang telah dilakukan untuk pemecahan masalah tersebut?
- Keluarga mengatakan hal yang dilakukan jika keluarga ada masalah keluarga adalah masing-masing anggota keluarga mencari solusi untuk masalah tersebut. Tidak membiarkan masalah tersebut berlarut-larut.
- e) Hal yang akan dilakukan untuk menghadapi masalah tersebut di kemudian hari?
- Keluarga mengatakan jika ada masalah keluarga di kemudian hari, keluarga akan bermusyawarah untuk menentukan solusi terbaik.
- 2) Mengevaluasi bagaimana keluarga menghadapi masalah saat ini dan perhatian keluarga terhadap faktor risiko terhadap masalah yang kemungkinan terjadi saat ini dan yang akan datang
- a) Identifikasi konfrontasi/masalah keluarga saat ini ?

Keluarga mengatakan tidak ada permasalahan keluarga akhir-akhir ini.

- b) Reaksi keluarga menghadapi masalah tersebut?
Ibu T biasanya langsung meminum obat untuk mengatasi hipertensinya jika naik.
- c) Hal yang akan dilakukan untuk menghadapi masalah tersebut di kemudian hari?
Ibu S biasanya rutin minum obat dan datang ke dokter untuk kontrol rutin setiap bulan.
- 3) Pilih dan centang pada salah satu gambar di *family tree-wellbeing* sesuai dengan kondisi kesejahteraan keluarga saat ini. Jelaskan kepada keluarga terkait dengan persepsi mereka terhadap masalah yang sedang dihadapi saat ini. Lihat penjelasan mengenai skor pohon masalah pada penjelasan di atas



Level (0)

Tidak ada masalah keluarga mengatasi masalah	ada atau mampu	Masalah rendah atau membutuhkan sedikit bantuan.	sangat keluarga sangat	Masalah rendah atau membutuhkan sedikit bantuan	Masalah tinggi atau keluarga membutuhkan banyak bantuan	Masalah sangat tinggi atau keluarga membutuhkan sangat banyak bantuan.
---	-----------------------	--	------------------------	---	---	--

TINGKAT KEMANDIRIAN KELUARGA (berilah tanda centang yang sesuai)

Item kemandirian	Tingkat kemandirian (jika memenuhi kriteria)			
	I (1 & 2)	II (1 s.d 5)	III (1 s.d 6)	IV (1 s.d 7)
1. menerima petugas puskesmas			√	
2. menerima yankes sesuai rencana				
3. menyatakan masalah kesehatan secara benar				
4. memanfaatkan falkes sesuai anjuran				
5. melaksanakan perawatan sederhana sesuai anjuran				
6. melaksanakan tindakan pencegahan secara aktif				
7. melaksanakan tindakan promotif secara aktif				

e. Pengkajian dengan 5 kunci pertanyaan :

- 1) Ketika menghadapi permasalahan ini, apa yang keluarga paling khawatirkan? (jelaskan secara narasi)

Ibu T mengatakan jika kelelahan hipertensi kambuh dan sering mengeluh pusing, nyeri kesemutan pada tengkuk, lutut dan membuat Ibu T khawatir terkadang mengganggu aktivitas.

- 2) Jika permasalahan ini terjadi pada keluarga, siapa yang paling berpengaruh dan apa reaksi mereka? (jelaskan secara narasi)

Keluarga mengatakan yang paling berpengaruh adalah suami dan anak

- 3) Ketika permasalahan ini terjadi, menurut anda siapa yang paling membantu? (jelaskan secara narasi)

Keluarga mengatakan yang paling berpengaruh adalah anak dan suami yang selalu bersedia membantu jika ada masalah

- 4) Saat ini, apa yang paling ingin anda ketahui? (jelaskan secara narasi)

Ibu T ingin mengetahui lebih jauh tentang penyakitnya karena takut jika menjadi parah terutama dengan penanganan hipertensi secara mandiri yang bisa dilakukan di rumah.

5) Pada aspek apa yang paling ingin anda butuhkan dari kita/perawat?
(jelaskan secara narasi)

Memberikan penyuluhan tentang penyakit hipertensi, dietnya, pengecekan tekanan darah dan cara pengontrolan tekanan darah

4. Pemeriksaan Fisik

No	Jenis Pemeriksaan	Tn. W	Ny. T
1	Keadaan Umum a. Kesadaran b. Status Gizi c. Tanda-Tanda Vital	Baik Compos Mentis TB : 170 cm BB : 60 kg IMT : 20,7 TD : 130/90 mmHg Nadi : 89 x/menit Respirasi :22 x/menit	Baik Compos Mentis TB : 151 cm BB : 55 kg IMT : 24,1 TD : 150/90mmHg Nadi : 85x/menit Respirasi : 20 x/menit Ibu T mengatakan jika kelelahan mengeluhkan nyeri di bagian kepala dan pusing. Merasa nyeri di bagian kepala P: sakit jika kelelahan Q: tertusuk-tusuk R: kepala S: 3 T: hilang timbul Ibu T memiliki Riwayat hipertensi.
2	Kepala	Bentuk kepala mesocephal, kulit kepala bersih, pertumbuhan rambut merata, rambut berwarna hitam dan beruban	Bentuk kepala mesocephal, kulit kepala bersih, pertumbuhan rambut merata, rambut berwarna hitam dengan

			<p>beberapa rambut putih dan bersih</p> <p>Merasa nyeri di bagian kepala P: sakit jika kelelahan Q: tertusuk-tusuk R: kepala S: 2 T: hilang timbul</p>
3	Mata dan wajah	Bentuk wajah simetris, tidak ada oedema, tidak ada jejas, bentuk mata simetris, refleks cahaya \square , conjungtiva tidak anemis, fungsi penglihatan baik, sklera tidak ikterik dan tidak ada alat bantu penglihatan	Bentuk wajah simetris, tidak ada oedema, tidak ada jejas, bentuk mata simetris, ukuran pupil normal, refleks cahaya \square , conjungtiva tidak anemis, fungsi penglihatan baik, sklera tidak ikterik dan tidak ada alat bantu penglihatan.
4	Hidung	Bentuk simetris, keadaan lubanghidung bersih tidak ada sekresi, fungsi penciuman baik.	Bentuk simetris, keadaan lubang hidung bersih tidakada sekresi, fungsi penciuman baik.
5	Mulut dan Tenggorokan	Bentuk mulut simetris, , bibirlembab, gigilengkap, stomatitis (-), lidah bersih (+)	Bentuk mulut simetris,bibir lembab, gigilengkap, stomatitis (-), lidah bersih (+).
6	Telinga	Bentuk telinga simetris, telinga bersih, tidak ada kotoran, fungsi pendengaran baik.	Bentuk telinga simetris, telinga bersih, tidak ada kotoran, fungsi pendengaran baik.
7	Leher	Bentuk simetris, tidak ada nyeri tekan, tidak ada pembesaran kelenjar tiroid dan kelenjar getah	Bentuk simetris, tidak ada nyeri tekan, tidak ada pembesaran kelenjar tiroid dan

		Bening.	kelenjar getah bening.
8	Dada	<p>Paru I: Bentuk normal, pengembangan dada normal, simetris kiri dan kanan, tidak terdapat jejas, tidak ada massa P: Tidak ada nyeri tekan, ekspansi dada simetris kiri dan kanan. P: Suara paru sonor pada semua lapang paru, A: Paru vesikuler,</p> <p>Jantung I : Tidak tampak iktus kordis P: Teraba denyutan A: bunyi jantung S1, S2, tanpamur-mur, suara jantung terdengar lemah.</p>	<p>Paru I: Bentuk normal, pengembangan dada normal, simetris kiri dan kanan, tidak terdapat jejas, tidak ada massa P: Tidak ada nyeri tekan, ekspansi dada simetris kiri dan kanan. P: Suara paru sonor pada semua lapang paru, A: Paru vesikuler,</p> <p>Jantung I : Tidak tampak iktus kordis P: Teraba denyutan A: bunyi jantung S1, S2, tanpamur-mur, suara jantung terdengar lemah.</p>
9	Abdomen	<p>I: Bentuk perut simetris, tidak ada jejas A: Bising usus 17x/mnt P: Bunyi timpani pada lambung, redup pada hati, dalam batas normal P: Lunak, tidak terdapat masa, tidak terdapat nyeri tekan.</p>	<p>I: Bentuk perut simetris, tidak ada jejas A: Bising usus 15x/mnt P: Bunyi timpani pada lambung, redup pada hati, dalam batas normal P: Lunak, tidak terdapat masa, tidak terdapat nyeritekan</p>
10	Genetalia dan Rektum	Tidak ada nyeri	Tidak ada keluar cairanasing, tidak ada kelainan dari segi bentuk

			maupunfungsi
11	Ekstremitas	<p>Ekstremitas Atas :</p> <p>Bentuk tangan simetris, jumlah jari 5 lengkap, refleks bisep dan trisep positif, bergerak bebas, tidak ada edema, kulit lembab, hangat, tidak ada nyeri tugor kulit baik, <2 detik.</p> <p>Ekstremitas Bawah :</p> <p>Bentuk kaki simetris, jumlah jari kaki 5 lengkap, refleks pateila positif, gerakan bebas, kulit lembab, hangat, tidak ada nyeri tekan, tidak ada oedema.</p> <p>Kekuatan Otot :</p> <p>5555 5555</p> <p>5555 5555</p>	<p>Ekstremitas Atas :</p> <p>Bentuk tangan simetris, jumlah jari 5 lengkap, refleks bisep dan trisep positif, bergerak bebas, tidak ada edema, kulit lembab, hangat, tidak ada nyeri, tugor kulit baik, <2 detik.</p> <p>Ekstremitas Bawah :</p> <p>Bentuk kaki simetris, jumlah jari kaki 5 lengkap, refleks pateila positif, gerakan bebas, kulit lembab, hangat, tidak ada nyeri tekan, tidak ada oedema.</p> <p>Kekuatan Otot :</p> <p>5555 5555</p> <p>5555 5555</p>

B. Analisa Data dan Diagnosa Keperawatan

No	DATA	MASALAH	ETIOLOGI
	<p>Ds:</p> <ul style="list-style-type: none"> - Ibu T mengatakan jika kelelahan hipertensi kambuh dan sering mengeluh pusing, nyeri kesemutan pada tengkuk, lutut dan membuat Ibu T khawatir terkadang mengganggu aktivitas - Ibu T mengatakan dirinya hipertensi sudah 7 bln - P: sakit jika kelelahan Q: tertusuk-tusuk R: kepala S: 3 T: hilang timbul <p>Do:</p> <ul style="list-style-type: none"> - TB : 151 cm - BB : 55 kg - IMT : 24,1 - TD : 153/97mmHg - Nadi : 85x/menit - Respirasi : 20 x/menit 	Perifer tidak efektif	Peningkatan tekanan darah
	<p>Ds:</p> <ul style="list-style-type: none"> - Ibu T ingin mengetahui lebih jauh tentang penyakitnya karena takut jika menjadi parah terutama dengan penanganan hipertensi secara mandiri yang bisa dilakukan di rumah <p>Do:</p> <ul style="list-style-type: none"> - Ibu T sangat antusias dan kooperatif saat diskusi mengenai hipertensi 	Kesiapan peningkatan pengetahuan	
	Ds:	Kesiapan peningkatan	

	<ul style="list-style-type: none"> - Ibu T mengatakan dirinya mengetahui pencegahan dan pengelolaan hipertensi <p>Do:</p> <ul style="list-style-type: none"> - Ibu T terlihat sudah melakukan minum obat secara utin 	<p>manajemen Kesehatan</p>	
--	---	----------------------------	--

DIAGNOSA KEPERAWATAN

1. Perfusi perifer tidak efektif berhubungan dengan Peningkatan tekanan darah (D.0009)
2. Kesiapan peningkatan pengetahuan dibuktikan dengan mengungkapkan ingin lebih tau (D.0113)
3. Kesiapan peningkatan manajemen Kesehatan dibuktikan dengan mengekspresikan keinginan untuk mengelolamasalah Kesehatan (D.0112)

PERPUSTAKAAN PERHIMPUNAN
 UNIVERSITAS JENDERAL
 YOGYAKARTA

C. Rencana Keperawatan

No	SDKI	Tujuan (SLKI)	Rencana Tindakan (SIKI)
1.	Perfusi perifer tidak efektif berhubungan dengan Peningkatan tekanan darah (D.0009)	Setelah dilakukan asuhan keperawatan selama 3 hari diharapkan masalah Perfusi perifer tidak efektif teratasi dengan kriteria hasil: Perfusi Perifer (L.02011) <ol style="list-style-type: none"> 1. Nyeri ektermitas dari cukup meningkat (2) menjadi menurun (5) 2. Akral dari sedang (3) menjadi membaik (5) 3. Tekanan darah sistol dari cukup memburuk (2) menjadi membaik (5) 4. Tekanan darah diastol dari cukup memburuk (2) menjadi membaik (5) 	Dukungan kepatuhan program pengobatan (I.12361) <ol style="list-style-type: none"> 1. Identifikasi kepatuhan menjalani program pengobatan 2. Buat komitmen menjalani program pengobatan dengan baik 3. Diskusikan hal-hal yang dapat mendukung atau menghambat berjalannya program pengobatan 4. Edukasi program pengobatan yang harus dijalani 5. Informasi mengenai manfaat yang akan diperoleh jika teratur menjalani program pengobatan 6. Anjurkan pasien dan keluarga konsultasi ke pelayanan kesehatan terdekat
2.	Kesiapan peningkatan pengetahuan dibuktikan dengan mengungkapkan ingin lebih tau ((D.0113)	Setelah dilakukan asuhan keperawatan selama 3 hari diharapkan masalah Kesiapan peningkatan pengetahuan teratasi dengan kriteria hasil: Tingkat Pengetahuan (L.12111) <ol style="list-style-type: none"> 1. Perilaku sesuai anjuran dari sedang (3) menjadi meningkat (5) 2. Verbalisasi minat dalam belajar dari sedang (3) menjadi meningkat (5) 3. Perilaku sesuai dengan pengetahuan dari sedang (3) menjadi meningkat (5) 4. Pertanyaan tentang masalah yang dihadapi dari sedang (3) menjadi meningkat (5) 	Edukasi proses penyakit (I.12444) <ol style="list-style-type: none"> 1. Identifikasi kesiapan dan kemampuan menerima informasi 2. Jadwalkan pendidikan kesehatan sesuai kesepakatan 3. Berikan kesempatan bertanya 4. Jelaskan penyebab dan factor risiko penyakit 5. Jelaskan proses terjadinya penyakit 6. Ajarkan cara mengatasi gejala penyakit 7. Informasikan kondisi pasien saat ini 8. Anjurkan melapor jika merasakan tanda dan gejala yang berat/tidak biasa

3	<p>Kesiapan peningkatan manajemen Kesehatan dibuktikan dengan mengekspresikan keinginan untuk mengelola salah Kesehatan (D.0112)</p>	<p>Setelah dilakukan asuhan keperawatan selama 3 hari diharapkan masalah Kesiapan peningkatan manajemen kesehatan teratasi dengan kriteria hasil:</p> <p>Manajemen Kesehatan (L.12104)</p> <ol style="list-style-type: none"> 1. Melakukan Tindakan untuk mengurangifaktor risiko dari sedang (3) menjadi meningkat (5) 2. Menerapkan progam perawatan dari sedang (3) menjadi meningkat (5) 3. Aktivitas sehari-hari efektif untuk memenuhi tujuan Kesehatan dari sedang (3) menjadi meningkat (5) 	<p>Pemenehan Tujuan Bersama (I.12464)</p> <ol style="list-style-type: none"> 1. Identifikasi mencapaitujuan secara konstruktif 2. Diskusi pengembangan rencana untuk memenuhi tujuan 3. Fasilitasi dalam mengidentifikasi hasil yang diharapkan untuksetiap tujuan 4. Tetapkan evaluasi secara periodic untuk menilai kemajuan suatu tujuan 5. Anjurkan mengenal masalah yang dialami 6. Anjurkan mengidentifikasi kekuatan dan kemampuan sendiri
---	--	--	--

D. Implementasi Keperawatan dan Evaluasi

Hari 1, Selasa 25 Juli 2023



No	Diagnosa	Implementasi	Evaluasi	Paraf
1	25 Juli 2023 10.20 WIB Perfusi perifer tidak efektif berhubungan dengan Peningkatan tekanan darah (D.0009)	<ol style="list-style-type: none"> 1. Mengidentifikasi kepatuhan menjalani program pengobatan 2. Membuat komitmen menjalani program pengobatan dengan baik 3. Mendiskusikan hal-hal yang dapat mendukung atau menghambat berjalannya program pengobatan 4. Mengedukasikan program pengobatan yang harus dijalani 5. Menginformasikan manfaat yang akan diperoleh jika teratur menjalani program pengobatan 6. Menganjurkan pasien dan keluarga konsultasi ke pelayanan kesehatan terdekat 7. Memberikan edukasi rutin minum obat amlodipine 5 mg 8. Memberikan terapi nonfarmakologis rebusan bawangputih dan edukasi mengkonsumsi setiap hari 	<p>Pukul 10.40 WIB</p> <p>S:</p> <ul style="list-style-type: none"> - Ibu T mengatakan akan rutin minum obat - Ibu T mengatakan akan meminum rebusan air bawang putih guna mengoptimalkan dalam pengobatan hipertensi - Ibu T slalu rutin ikut dalam kegiatan posyandu lansia - Ibu T masih mengatakan nyeri pada tengkuk - P: sakit jika kelelahan <p>Q: tertusuk-tusuk</p> <p>R: kepala</p> <p>S: 3</p> <p>T: hilang timbul</p> <p>O:</p> <ul style="list-style-type: none"> - Ibu T terlihat kooperatif - TD: 149/89 mmHg , Nadi: 80 x/menit, RR: 20 x/menit, Suhu: 36,1°C <p>A: Masala belum teratasi</p> <p>P: Lanjutkan Intervensi</p> <ul style="list-style-type: none"> - Anjurkan untuk rutin minum obat - Anjurkan rutin minum seduhan air bawang putih sebagai terapi nonfarmakologis - Mengobservasi TTV 	<p>Kevin</p> 

			- Mengajukan pasien dan keluarga konsultasi pelayanan Kesehatan jika badan tidak sehat	
2	25 Juli 2023 10.20 WIB Kesiapan peningkatan pengetahuan dibuktikan dengan mengungkapkan ingin lebih tau ((D.0113)	<ol style="list-style-type: none"> 1. Mengidentifikasi kesiapan dan kemampuan menerima informasi 2. Jadwalkan pendidikan kesehatan sesuai kesepakatan 3. Memberikan kesempatan bertanya 4. Menjelaskan penyebab dan factor risiko penyakit 5. Menjelaskan proses terjadinya penyakit 6. Mengajarkan cara mengatasi gejala penyakit 7. Memberikan informasi kondisi pasien saat ini 8. Mengajukan laporan jika merasakan tanda dan gejala yang berat/tidak biasa 	<p>Pukul 10.40 WIB</p> <p>S:</p> <ul style="list-style-type: none"> - Ibu T mengatakan sudah dapat memahami apa yang disampaikan - Ibu T mengatakan dia segera memeriksa jika mengalami tanda gejala yang berat - Ibu T mengatakan dirinya akan rutin minum obat dan menjaga pola hidup sehat <p>O:</p> <ul style="list-style-type: none"> - Terlihat Ibu T kooperatif dan antusias saat diberikan penjelasan mengenai penyuluhan kesehatan hipertensi - TD: 149/89 mmHg , Nadi: 80 x/menit, RR: 20 x/menit, Suhu: 36,1°C <p>A: Masalah teratasi sebagian</p> <p>P: lanjutkan intervensi:</p> <ul style="list-style-type: none"> - Menjadwalkan pendidikan kesehatan sesuai kesepakatan. - Memberikan informasi kondisi pasien saat ini - Mengajukan laporan jika merasa tanda gejala yang berat 	<p>Kevin</p> 
3	25 Juli 2023 10.20 WIB Kesiapan peningkatan manajemen	<ol style="list-style-type: none"> 1. Mengidentifikasi pencapaian secara konstruktif 2. Mendiskusikan pengembangan rencana untuk memenuhi tujuan 	<p>Pukul 10.40 WIB</p> <p>S:</p> <ul style="list-style-type: none"> - Ibu T mengatakan akan selalu rutin minum obat dari puskesmas dan rebusan air bawang putih - Ibu T mengatakan ingin tensinya menjadi normal 	<p>Kevin</p>

	<p>Kesehatan dibuktikan dengan mengekspresikan keinginan untuk mengelolamasalah Kesehatan (D.0112)</p>	<p>3. Memfasilitasi dalam mengidentifikasi hasil yang diharapkan untuk setiap tujuan 4. Menetapkan evaluasi secara periodic untuk menilai kemajuan suatu tujuan 5. Menganjurkan mengenal masalah yang dialami 6. Menganjurkan mengidentifikasi kekuatan dan kemampuan sendiri</p>	<p>Kembali</p> <ul style="list-style-type: none"> - Ibu T mengatakan akan selalu melihat dan mengoreksi setiap perkembangan pengobatannya <p>O:</p> <ul style="list-style-type: none"> - Terlihat Ibu T kooperatif saat melaksanakan diskusi dalam program peningkatan manajemen Kesehatan - TD: 149/89 mmHg , Nadi: 80 x/menit, RR: 20 x/menit, Suhu: 36,1°C <p>A: Masalah teratasi sebagian P: lanjutkan intervensi:</p> <ul style="list-style-type: none"> - Mendiskusikan pengembangan rencana untuk memenuhi tujuan - Memfasilitasi dalam mengidentifikasi hasil yang diharapkan untuk setiap tujuan - Menetapkan evaluasi secara periodic untuk menilai kemajuan suatu tujuan - Menganjurkan mengenal masalah yang dialami 	
--	--	--	--	---

Hari 2, Rabu 26 Juli 2023



No	Diagnosa	Implementasi	Evaluasi	Paraf
1	26 Juli 2023 10.20 WIB Perfusi perifer tidak efektif berhubungan dengan Peningkatan tekanan darah (D.0009)	<ol style="list-style-type: none"> 1. Mengidentifikasi kepatuhan menjalani program pengobatan 2. Membuat komitmen menjalani program pengobatan dengan baik 3. Mendiskusikan hal-hal yang dapat mendukung atau menghambat berjalannya program pengobatan 4. Mengedukasikan program pengobatan yang harus dijalani 5. Menginformasikan manfaat yang akan diperoleh jika teratur menjalani program pengobatan 6. Menganjurkan pasien dan keluarga konsultasi ke pelayanan kesehatan terdekat 7. Memberikan edukasi rutin minum obat amlodipine 5 mg 8. Memberikan terapi nonfarmakologis rebusan bawangputih dan edukasi mengkonsumsi setiap hari 	<p>Pukul 10.40 WIB</p> <p>S:</p> <ul style="list-style-type: none"> - Ibu T mengatakan udah rutin minum obat setiap jam 19.00 - Ibu T mengatakan sudah meminum rebusan air bawang putih - Ibu T mengatani nyeri di bagian tengkuk dan lutut berkurang - P: sakit jika kelelahan <p>Q: tertusuk-tusuk R: kepala S: 2 T: hilang timbul</p> <p>O:</p> <ul style="list-style-type: none"> - Ibu T terlihat koperatif - TD: 140/84 mmHg , Nadi: 82 x/menit, RR: 20 x/menit, <p>A: Masala belum teratasi</p> <p>P: Lanjutkan Intervensi</p> <ul style="list-style-type: none"> - Anjurkan untuk rutin minum obat 	<p>Kevin</p> 

			<ul style="list-style-type: none"> - Anjurkan rutin minum seduhan air bawang putih sebagai terapi nonfarmakologis - Mengobservasi TTV - Menganjurkan pasien dan keluarga konsultasi ke pelayanan Kesehatan jika badan tidak sehat 	
2	26 Juli 2023 10.20 WIB Kesiapan peningkatan pengetahuan dibuktikan dengan mengungkapkan ingin lebih tau ((D.0113))	<ol style="list-style-type: none"> 1. Mengidentifikasi kesiapan dan kemampuan menerima informasi 2. Jadwalkan pendidikan kesehatan sesuai kesepakatan 3. Memberikan kesempatan bertanya 4. Menjelaskan penyebab dan factor risiko penyakit 5. Menjelaskan proses terjadinya penyakit 6. Mengajarkan cara mengatasi gejala penyakit 7. Memberikan informasi kondisi pasien saat ini 8. Menganjurkan melapor jika merasakan tanda dan gejala yang berat/tidak biasa 	<p>Pukul 10.40 WIB</p> <p>S:</p> <ul style="list-style-type: none"> - Ibu T mengatakan sudah melakukan sesuai hal-hal yang kemarin sudah di berikan dalam penyuluhan - Ibu T mengatakan dirinya sudah menjaga hidup sehat <p>O:</p> <ul style="list-style-type: none"> - Terlihat Ibu T kooperatif saat melaksanakan kegiatan - TD: 140/84 mmHg , Nadi: 82 x/menit, RR: 20 x/menit <p>A: Masalah teratasi sebagian</p> <p>P: lanjutkan intervensi:</p> <ul style="list-style-type: none"> - Menjadwalkan pendidikan kesehatan sesuai kesepakatan. - Memberikan informasi kondisi pasien saat ini - Menganjurkan melapor jika merasa tanda gejala yang berat 	<p>Kevin</p> 
3	26 Juli 2023 10.20 WIB Kesiapan peningkatan manajemen	<ol style="list-style-type: none"> 1. Mengidentifikasi mencapaitujuan secara konstruktif 2. Mendiskusikan pengembangan rencana untuk memenuhi tujuan 	<p>Pukul 10.40 WIB</p> <p>S:</p> <ul style="list-style-type: none"> - Ibu T mengatakan sudah rutin minum obat dari puskesmas dan rebusan air bawang putih - Ibu T mengatakan ada perkembangan mengenai keadaannya setelah minum rebusan air bawang putih 	<p>Kevin</p> 

	<p>Kesehatan dibuktikan dengan mengekspresikan keinginan untuk mengelolamasalah Kesehatan (D.0112)</p>	<p>3. Memfasilitasi dalam mengidentifikasi hasil yang diharapkan untuk setiap tujuan 4. Menetapkan evaluasi secara periodic untuk menilai kemajuan suatu tujuan 5. Menganjurkan mengenal masalah yang dialami 6. Menganjurkan mengidentifikasi kekuatan dan kemampuan sendiri</p>	<p>menjadi lebih enak,an</p> <p>O:</p> <ul style="list-style-type: none"> - Terlihat Ibu T kooperatif saat melaksanakan diskusi dalam program peningkatan manajemen Kesehatan - TD: 140/84 mmHg , Nadi: 82 x/menit, RR: 20 x/menit <p>A: Masalah teratasi sebagian</p> <p>P: lanjutkan intervensi:</p> <ul style="list-style-type: none"> - Mendiskusikan pengembangan rencana untuk memenuhi tujuan - Memfasilitasi dalam mengidentifikasi hasil yang diharapkan untuk setiap tujuan - Menetapkan evaluasi secara periodic untuk menilai kemajuan suatu tujuan - Menganjurkan mengenal masalah yang dialami 	
--	--	--	--	--

Hari 3, Kamis 27 Juli 2023

No	Diagnosa	Implementasi	Evaluasi	Paraf
1	27 Juli 2023 10.20 WIB Perfusi perifer tidak efektif berhubungan dengan Peningkatan tekanan darah (D.0009)	<ol style="list-style-type: none"> 1. Mengidentifikasi kepatuhan menjalani program pengobatan 2. Membuat komitmen menjalani program pengobatan dengan baik 3. Mendiskusikan hal-hal yang dapat mendukung atau menghambat berjalannya program pengobatan 4. Mengedukasikan program pengobatan yang harus dijalani 5. Menginformasikan manfaat yang akan diperoleh jika teratur menjalani program pengobatan 6. Menganjurkan pasien dan keluarga konsultasi ke pelayanan kesehatan terdekat 7. Memberikan edukasi rutin minum obat amlodipine 5 mg 8. Memberikan terapi nonfarmakologis rebusan bawangputih dan edukasi mengkonsumsi setiap hari 	<p>Pukul 10.40 WIB</p> <p>S:</p> <ul style="list-style-type: none"> - Ibu T mengatakan udah rutin minum obat setiap jam 19.00 - Ibu T mengatakan sudah meminum rebusan air bawang putih - Ibu T mengatani nyeri di bagian tengkuk dan lutut berkurang <p>P: sakit jika kelelahan</p> <p>Q: tertusuk-tusuk</p> <p>R: kepala</p> <p>S: 1</p> <p>T: hilang timbul</p> <p>O:</p> <ul style="list-style-type: none"> - Ibu T terlihat kooperatif - TD: 137/86 mmHg , Nadi: 80 x/menit, RR: 20 x/menit, <p>A: Masala belum teratasi</p> <p>P: Lanjutkan Intervensi</p> <ul style="list-style-type: none"> - Anjurkan untuk rutin minum obat - Anjurkan rutin minum seduhan air bawang putih sebagai terapi nonfarmakologis 	<p>Kevin</p> 

			<ul style="list-style-type: none"> - Mengobservasi TTV - Menganjurkan pasien dan keluarga konsultasi ke pelayanan Kesehatan jika badan tidak sehat 	
2	<p>27 Juli 2023 10.20 WIB</p> <p>Kesiapan peningkatan pengetahuan dibuktikan dengan mengungkapkan ingin lebih tau ((D.0113)</p>	<ol style="list-style-type: none"> 1. Mengidentifikasi kesiapan dan kemampuan menerima informasi 2. Jadwalkan pendidikan kesehatan sesuai kesepakatan 3. Memberikan kesempatan bertanya 4. Menjelaskan penyebab dan factor risiko penyakit 5. Menjelaskan proses terjadinya penyakit 6. Mengajarkan cara mengatasi gejala penyakit 7. Memberikan informasi kondisi pasien saat ini 8. Menganjurkan melapor jika merasakan tanda dan gejala yang berat/tidak biasa 	<p>Pukul 10.40 WIB</p> <p>S:</p> <ul style="list-style-type: none"> - Ibu T mengatakan sudah melakukan sesuai hal-hal yang kemarin sudah di berikan dalam penyuluhan dan menjaga hidup sehat <p>O:</p> <ul style="list-style-type: none"> - Terlihat Ibu T kooperatif saat melaksanakan kegiatan - TD: 137/86 mmHg , Nadi: 82 x/menit, RR: 20 x/menit <p>A: Masalah teratasi sebagian</p> <p>P: lanjutkan intervensi:</p> <ul style="list-style-type: none"> - Menjadwalkan pendidikan kesehatan sesuai kesepakatan. - Memberikan informasi kondisi pasien saat ini - Menganjurkan melapor jika merasa tanda gejala yang berat 	<p>Kevin</p> 
3	<p>27 Juli 2023 10.20 WIB</p> <p>Kesiapan peningkatan manajemen Kesehatan dibuktikan dengan</p>	<ol style="list-style-type: none"> 1. Mengidentifikasi pencapaian tujuan secara konstruktif 2. Mendiskusikan pengembangan rencana untuk memenuhi tujuan 3. Memfasilitasi dalam mengidentifikasi hasil yang diharapkan untuk setiap tujuan 	<p>Pukul 10.40 WIB</p> <p>S:</p> <ul style="list-style-type: none"> - Ibu T mengatakan sudah rutin minum obat dari puskesmas dan rebusan air bawang putih - Ibu T mengatakan ada perkembangan mengenai keadaannya setelah minum rebusan air bawang putih menjadi lebih enak,an <p>O:</p>	<p>Kevin</p> 

	<p>mengekspresikan keinginan untuk mengelolamasalah Kesehatan (D.0112)</p>	<p>4. Menetapkan evaluasi secara periodic untuk menilai kemajuan suatu tujuan 5. Menganjurkan mengenal masalah yang dialami 6. Menganjurkan mengidentifikasi kekuatan dan kemampuan sendiri</p>	<ul style="list-style-type: none"> - Terlihat Ibu T kooperatif saat melaksanakan diskusi dalam progam peningkatan manajemen Kesehatan - TD: 137/86 mmHg , Nadi: 82 x/menit, RR: 20 x/menit <p>A: Masalah teratasi sebagian P: lanjutkan intervensi:</p> <ul style="list-style-type: none"> - Mendiskusikan pengembangan rencana untuk memenuhi tujuan - Memfasilitasi dalam mengidentifikasi hasil yang diharapkan untuksetiap tujuan - Menetapkan evaluasi secara periodic untuk menilai kemajuan suatu tujuan - Menganjurkan mengenal masalah yang dialami 	
--	--	---	---	--